

CARACTÉRISTIQUES TECHNIQUES DU BUREAU

Plateau de bureau grand format basculant avec bords en tôle peinte et barre de soutien structurel en tôle nervurée peinte, tous deux coordonnés au sommier.

Portée: Kg 35 distribués uniformément

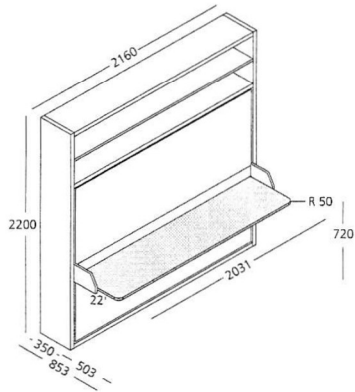

Section

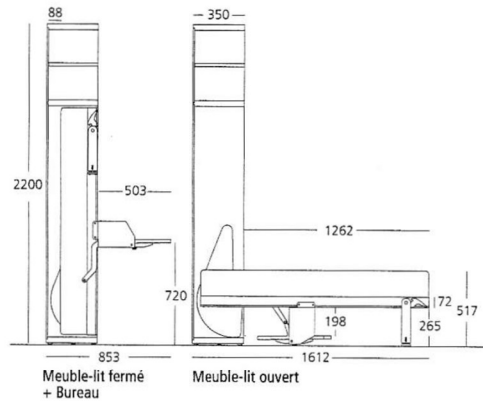

CIRCE BOARD

Système transformable avec lit 2 places horizontal, ouverture rabattable, et bureau grand format à mouvement basculant.

Dimensions:

- Bureau L 2031 x P 503 x H 720 mm
 - Meuble-lit fermé L 2160 x P 350 x H 2200 mm
 - Meuble-lit fermé + Bureau L 2160 x P 853 x H 2200 mm
 - Meuble-lit ouvert L 2160 x P 1612 x H 2200 mm
 - Matelas L 1500 x P 1980 x H 180 mm
- Poids 29 - 32 kg

Accessoires:

- Tête inclinable, spécifier le côté d ou g
- Éclairage LED, spécifier: éclairage simple côté d ou g, ou double
- Matelas

N.B.: Fond de lit disponible en Mèlaminé Blanc et laqué

FIXATION AU MUR OBLIGATOIRE

