

Section

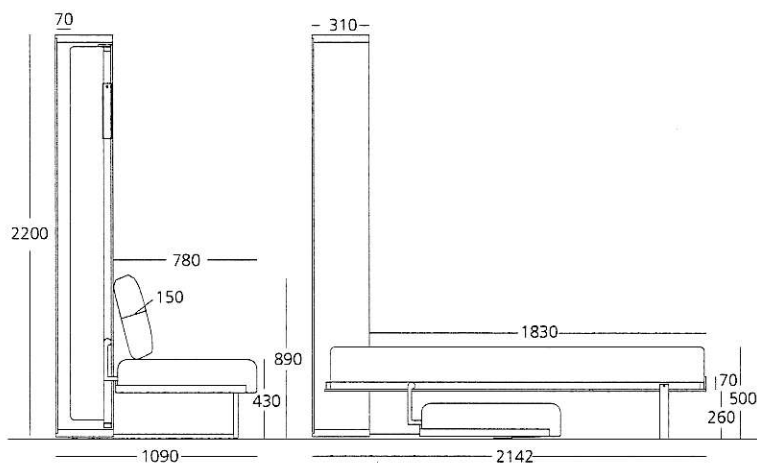

Meuble-lit fermé + canapé

Meuble-lit ouvert

CARACTÉRISTIQUES TECHNIQUES DU CANAPÉ

- **Structure** en fer avec peinture époxydique à la poudre.
- **Ressorts** d'assise avec sangles élastiques tressées.
- **Coussins d'assise** en polyuréthane expansé revêtu d'une couche de Dacron associée à de la toile de coton.
- **Coussins de dossier**: réalisés en Piuma & Fill, un système de rembourrage composé de plume d'oie naturelle lavée et stérilisée selon les normes européennes les plus strictes, et de flocons de fibre de polyester creuse siliconée à deniers constants, extrudée à froid et de forme semblable à de minuscules ressorts.
Tous les coussins sont revêtus avec une toile 100% coton qui protège le rembourrage.
- **Revêtement**: tissu ou cuir entièrement déhoussable.

- Métrage nécessaire pour le revêtement du canapé

- Tissu (ml) 4,70 en H. 1,40 - Cuir (m²) 7,20
- Lavage selon l'étiquette du tissu.

