

ALTEA 90 / 120 BOARD - P.35

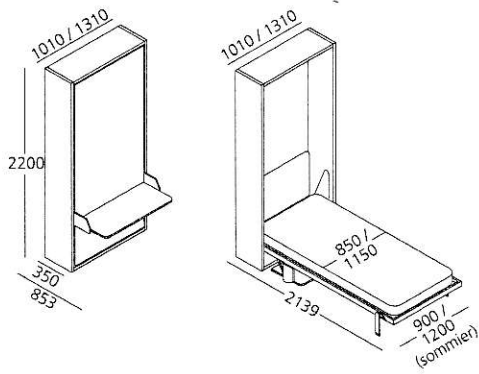

Section

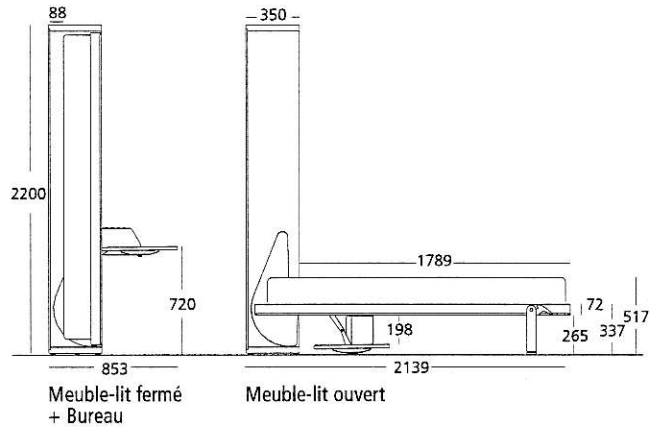

ALTEA BOOK 90 / 120 BOARD - P.62,3

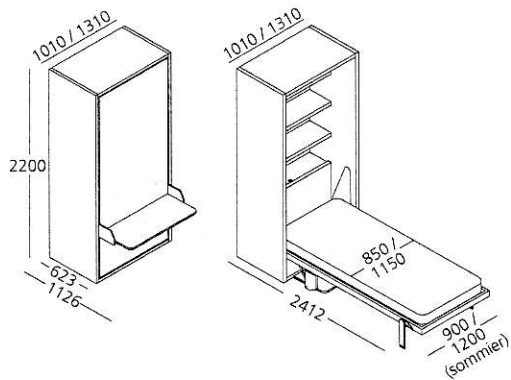

Section

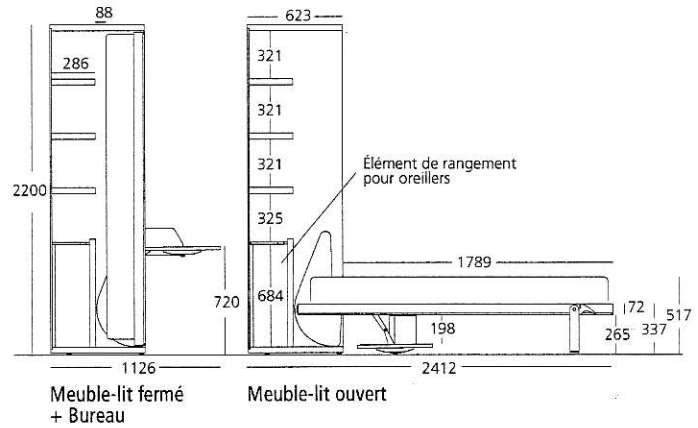

CARACTÉRISTIQUES TECHNIQUES DU BUREAU

Plateau de bureau grand format basculant avec bords en tôle peinte et barre de soutien structurel en tôle nervurée peinte, tous deux coordonnés au sommier.
Portée: Kg 35 distribués uniformément

